

吉祥寺東町三丁目 5 番先の道路陥没について（経過報告）

1 経過

令和 8 年 4 月 17 日

通行人からの通報を受け、職員が現地で道路陥没を確認
陥没穴に対する応急工事を実施し、同日中に交通開放
ガードマンを配置し、24時間警備開始

同月 20 日

陥没原因の調査を実施し、管径 200 ミリメートルの陶管（下図、※の管路）
に破損等を確認

同月 21 日

破損していた下水道管路の応急補修工事を実施、ガードマンの配置終了

2 陥没原因の調査概要

- (1)美大通り地中の下水道管路（管径 1,000 ミリメートルの鉄筋コンクリート管）に接続する陶管に部分的な破損を確認
破損部からの土砂流出により、陥没が発生したと推定
- (2)陶管に近接して管径 350 ミリメートルの管が残置されていることを確認

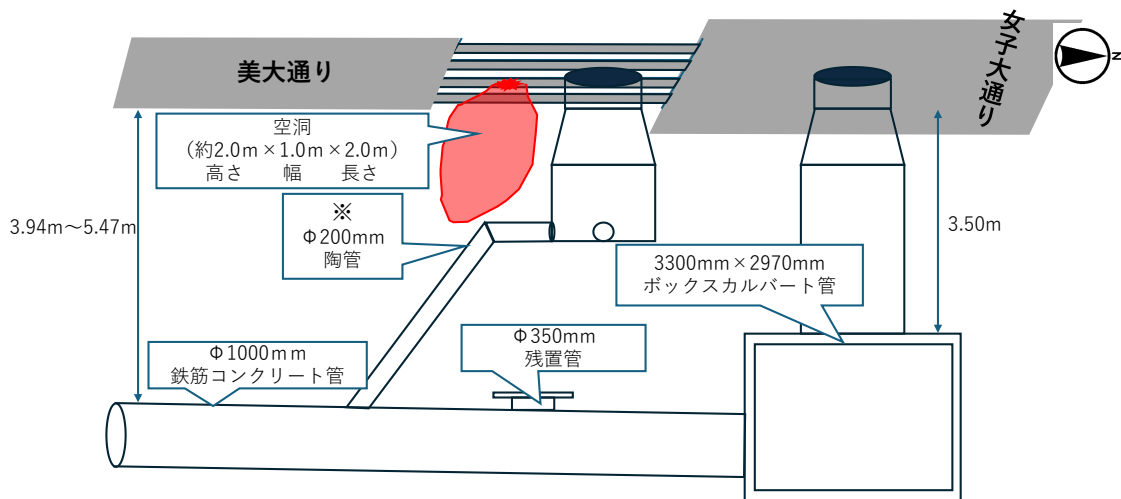

3 応急補修工事の概要

- (1)掘削深さ
地表から深さ約 3 メートルまで
- (2)内容
掘削深さまでの陶管を硬質塩化ビニル管に取換え
掘削深さ以深の陶管内に硬質塩化ビニル管を挿入し、管を補強
- (3)空洞処理等
土砂の埋戻し及び転圧後、舗装し道路を開放

（裏面あり）

4 今後行う復旧工事の検討内容

(1)掘削深さ

地表から深さ約5メートルまで

(2)内容

残る陶管を全て硬質塩化ビニル管に取替え

残置されている管の撤去及び閉塞

土砂の埋戻し及び転圧後、舗装し道路を開放

(3)調整中の事項等

掘削範囲及び仮設土留め工法の検討、他企業埋設管への対応及び調整

周辺住民への説明及び大規模建築工事との調整等

(4)今後について

工法、日程等の調整が整い次第、周辺住民、地域団体、関係者等へ工事概要を周知し復旧工事实施

担当課 環境部下水道課